

# CRAFER



# Somos CRAFER

Fundada em maio de 2021, a CRAFER nasce com o alicerce no **know-how de uma equipe especialista** no desenvolvimento e produção de **ferragens e ferramentas**, tendo por princípio a **inovação contínua**. Gerida por profissionais qualificados, que carregam a expertise de décadas no setor metalúrgico, os produtos e processos de nossa empresa são planejados e implementados utilizando técnicas avançadas da indústria, tais como ISO 9001, Lean Manufacturing e Indústria 4.0, além de cases de empresas de sucesso.



CRAFER

Cada item do nosso catálogo foi idealizado para facilitar as atividades humanas e aumentar a produtividade. Temos o princípio da melhoria contínua dos produtos e processos, customizando-os conforme as necessidades do mercado. Nossa fábrica possui os equipamentos necessários para dar flexibilidade, produtividade e excelente tempo de atendimento aos pedidos. Tudo isso para levar o melhor aos nossos clientes, em experiência e sustentabilidade.

Comprometidos com a satisfação do cliente, buscamos superar expectativas com flexibilidade e eficiência.

Como consequência, podemos garantir **versatilidade** ao distribuidor, tanto pelas personalizações em nossa linha de produtos, quanto pela forma de apresentação para comercialização, e a **qualidade do produto** que chega ao consumidor.

## O que oferecemos

### Linha de Produtos

Todo o nosso portfólio é desenvolvido por colaboradores altamente capacitados, a partir de projetos fundamentados em normas nacionais, internacionais e benchmarking, assegurando o aperfeiçoamento constante de nossos processos e produtos, conforme as necessidades dos usuários.

### Projetos Especiais

Desenvolvemos ferramentas especiais que estejam dentro do nosso foco e especialização. Temos flexibilidade para customizar itens de linha, alterando cores, materiais e embalagens, de acordo com as especificações do cliente.

### Serviços

Oferecemos também serviços de ferramentaria em eletroerosão, fresamento, retífica e torneamento, além de produção em processos de estamparia, têmpera por indução, solda ponto, rebitagem, laminação de roscas, pintura, furação e montagem. Consulte-nos sobre como podemos ajudar no seu negócio.



*Roldana (acima) e Dobradiça Leme (à direita) customizadas sob demanda*

# Cantoneiras e uniões para móveis

A CRAFER fabrica uma variedade de modelos e cores de suportes para prateleiras. Todos os modelos de suportes passam primeiro por uma linha de fosfatização de zinco, que melhora a ancoragem de pintura eletrostática a pó, proporcionando maior proteção contra a oxidação. Os suportes são versáteis, em formato de "L" e de fácil instalação. São aplicados para armazenamento de objetos ou decoração, em ambientes internos ou externos. A linha em chapa de aço é conformada para aumentar a resistência, já a linha de suporte tipo mão francesa é ideal para aplicações com mais cargas e as cantoneiras para móveis em prateleiras menores. Produzimos também outros modelos, acabamentos e cores sob consulta. Entre em contato para mais informações.

## Suporte de Prateleira

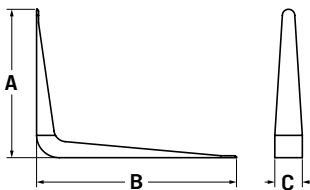

Suporte com formato L, produzido em chapa de aço 0,75 mm, com acabamento em pintura eletrostática a pó, nas cores branca, cinza ou preta, apresenta maior resistência e vida útil.

Cores disponíveis:



código branca	código cinza	código preta	modelo	capacidade de carga (Kgf/par)	dimensões (mm)			peso (g)
					A	B	C	
502.01.0007	502.01.0001	502.01.0015	3" x 4"	30	95	95	30	28
502.01.0008	502.01.0002	502.01.0016	4" x 6"	35	98	150	35	49
502.01.0009	502.01.0003	502.01.0017	6" x 8"	45	150	200	35	75
502.01.0010	502.01.0004	502.01.0018	8" x 10"	50	205	250	45	126
502.01.0011	502.01.0005	502.01.0019	10" x 12"	60	255	304	43	149
502.01.0012	502.01.0006	502.01.0020	12" x 14"	60	304	350	50	207

A capacidade de carga especificada é apenas uma recomendação, pois existem diversas variáveis a serem consideradas que podem diminuir a carga, como exemplo: paredes em Drywall ou outras superfícies menos resistentes, uso de parafusos ou distribuição de cargas inadequadas.

## Suporte Mão Francesa

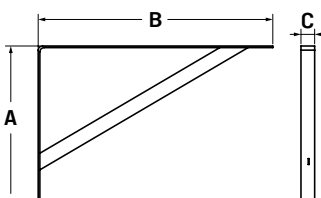

Suporte com formato L, conta com uma barra diagonal para dar resistência e estabilidade ao produto. Produzido em chapa de aço 2 mm, com acabamento em pintura eletrostática a pó, nas cores branca, cinza ou preta, apresenta maior resistência à vida útil. Tem ótimo apelo visual e é ideal para suportes em cozinhas, oficinas ou áreas de serviços, onde é necessária uma estrutura reforçada.

Cores disponíveis:



código branca	código cinza	código preta	modelo	capacidade de carga (Kgf/par)	dimensões (mm)			peso (g)
					A	B	C	
502.02.0004	502.02.0001	502.02.0007	20	90	130	185	16	114
502.02.0005	502.02.0002	502.02.0008	25	80	160	235	16	159
502.02.0006	502.02.0003	502.02.0009	30	55	185	275	16	186

## Suporte Mão Francesa Reforçado

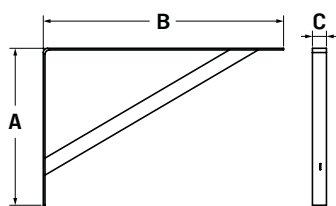

Suporte com formato L, conta com uma barra diagonal para dar resistência e estabilidade ao produto. É produzido em chapa de aço 2,65 mm – o que aumenta ainda mais sua resistência e capacidade de carga, com acabamento em pintura a pó eletrostática, propiciando maior vida útil ao produto.

### Cores disponíveis:



código branca	código cinza	código preta	modelo	capacidade de carga (Kgf/par)	dimensões (mm)			peso (g)
					A	B	C	
502.03.0005	502.03.0002	502.03.0008	30	100	155	275	19	254
502.03.0006	502.03.0003	502.03.0009	40	75	200	350	19	335
502.03.0007	502.03.0004	502.03.0010	50	65	250	450	19	430

## Cantoneira para Móveis

Cantoneira com formato L, produzida em chapa de aço 2 mm. Disponível com acabamento zincado branco trivalente ou em pintura eletrostática a pó, nas cores branca ou preta. Essas cantoneiras são ideais para reforçar móveis de madeira e garantir uma fixação duradoura. Aplicáveis em armários, estantes, gavetas e outros móveis que demandam resistência estrutural adicional. Produto com acabamento de boa resistência a oxidação, garantindo longa durabilidade mesmo em ambientes úmidos. Outros modelos, acabamentos e cores estão disponíveis sob consulta, reforçando a flexibilidade da produção para atender às necessidades específicas dos clientes.

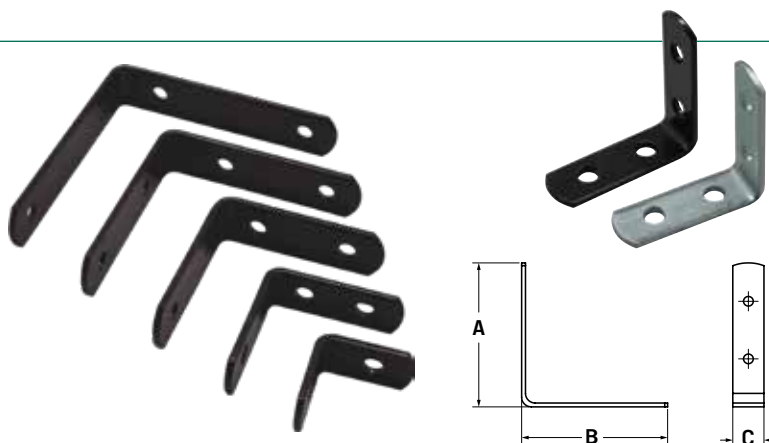

### Acabamentos disponíveis:



Branca Zincada Preta

código branca	código zincada	código preta	modelo	dimensões (mm)			peso (g)
				A	B	C	
502.04.0012	502.01.0001	502.04.0017	1"	25	25	13	9
502.04.0013	502.04.0002	502.04.0018	1.1/2	38	38	13	14
502.04.0014	502.04.0009	502.04.0019	2"	50	50	16	23
502.04.0015	502.04.0010	502.04.0020	2.1/2"	63	63	16	29
502.04.0016	502.04.0011	502.04.0021	3"	75	75	16	35

## União para Móveis

União chata produzida em chapa de aço 2 mm. Disponível com acabamento zincado branco trivalente ou em pintura a pó eletrostática, nas cores branca ou preta. Permite grande versatilidade na indústria moveleira, podendo ser utilizada para junção de móveis.

### Acabamentos disponíveis:

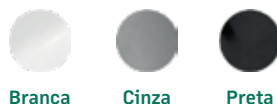

Branca Cinza Preta



código zincada	código branca	código preta	modelo	dimensões (mm)		peso (g)
				A	B	
502.05.0002	502.05.0006	502.05.0010	2"	50	13	9
502.05.0003	502.05.0007	502.05.0011	3"	75	13	13
502.05.0004	502.05.0008	502.05.0012	4"	100	16	23
502.05.0005	502.05.0009	502.05.0013	5"	125	16	29

# Dobradiças

Fabricamos uma ampla linha de dobradiças para janelas, portas, portões e portei­ras. Aplicamos fosfatização e pintura eletrostática a pó, em diversas cores, lhes dando uma excelente proteção contra a oxidação, assegurando proteção de salt spray entre 200 a 500 h. Somadas as linhas perfazem mais de 127 modelos. Na linha **Dobradiças de Portão** temos opções para uso com parafuso e para chumbar. Visando atender as necessidades do mercado e aplicações específicas, criamos esta grande variedade de modelos, tamanhos, capacidade de carga e cores. Caso não encontre o modelo desejado nos contate para outros modelos sob encomenda.

## Dobradiça Leme

A dobradiça tipo leme tem este nome devido ao formato da aba (similar ao leme de um barco) em que se fixa a folha do portão. É produzida em chapa de aço 2 mm, com acabamento zincado branco trivalente ou em pintura eletrostática a pó, nas cores cinza ou preta, que garantem maior vida útil ao produto.

É indicada para a sustentação de portões de madeira leves e janelas. A sua fixação é realizada com aplicação de parafusos.

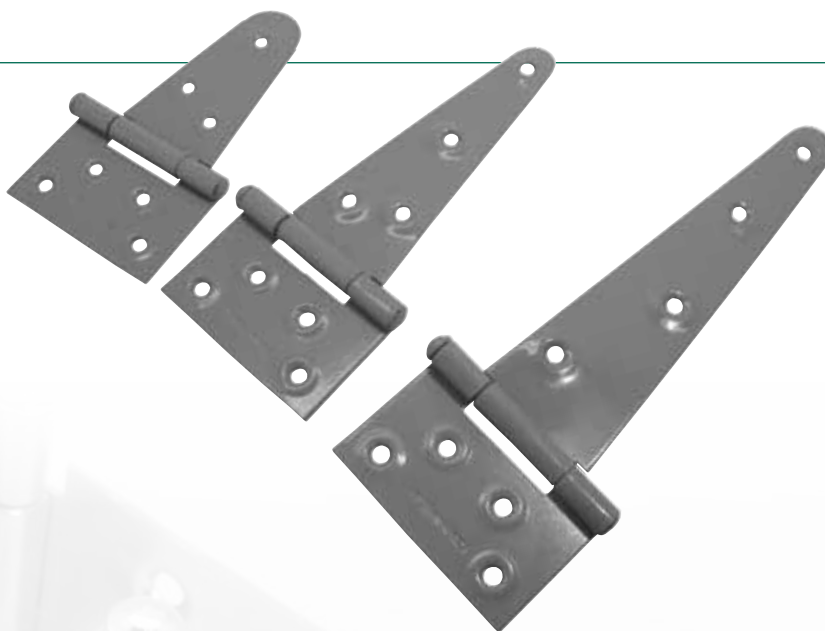

### Acabamentos disponíveis:

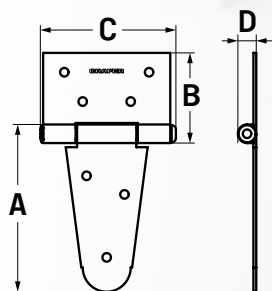

código zincada	código inox	código preta	código cinza	modelo	dimensões (mm)				peso (g)
					A	B	C	D	
505.03.0001	505.40.0001	505.03.0006	505.03.0011	4"	118	63	96	13	214
505.03.0002	505.40.0002	505.03.0007	505.03.0012	6"	167	63	96	13	235
505.03.0003	505.40.0003	505.03.0008	505.03.0013	8"	217	63	96	13	265
505.03.0004	505.40.0004	505.03.0009	505.03.0014	10"	265	63	96	13	306
505.03.0005	505.40.0005	505.03.0010	505.03.0015	12"	310	63	96	13	345

## Dobradiça Porteira Ferradura

As dobradiças tipo ferradura são peças robustas e resistentes, ideais para instalação de porteiros, portões pesados, tanto de madeira quanto de metal, em regiões urbanas ou rurais. Recebe este nome, devido ao seu formato em U. São fabricadas em chapa de aço 4,7 mm, com acabamento em pintura eletrostática a pó, nas cores cinza, preta, verde ou zincado branco. Este acabamento garante alta resistência a intempéries atmosféricas como sol, chuva, maresia etc.

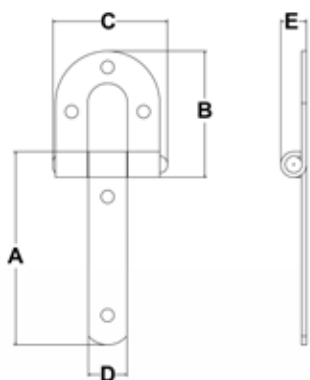

Cores disponíveis:



Zincado



Cinza



Verde



Preta

código zincada	código cinza	código verde	código preta	modelo	dimensões (mm)					peso (g)
					A	B	C	D	E	
505.04.0025	505.04.0006	505.04.0010	505.04.0001	6"	150	98	90	30	20	478
505.04.0026	505.04.0007	505.04.0011	505.04.0003	8"	200	98	90	30	20	520
505.04.0027	505.04.0008	505.04.0012	505.04.0004	10"	250	98	90	30	20	579
505.04.0028	505.04.0009	505.04.0013	505.04.0005	12"	300	98	90	30	20	634



As dobradiças portão para chumbar simples ou duplas são ideais para instalação de porteiras e portões de madeira ou metal em regiões urbanas ou rurais. Apresentam uma ou duas hastes (conforme modelo), desenvolvidas para chumbar em colunas de concreto. As dobradiças reforçadas são fabricadas em chapas 4,7 mm e as normais em chapas de aço carbono de 3 mm, com acabamento zincado branco ou em pintura a pó eletrostática, nas cores cinza, preta ou verde, que conferem à peça alta resistência a intempéries atmosféricas como sol, chuva, maresia, etc.

## Dobradiça Portão para Chumbar Simples

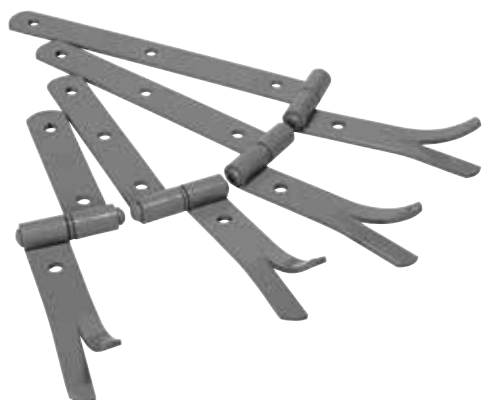

Cores disponíveis:

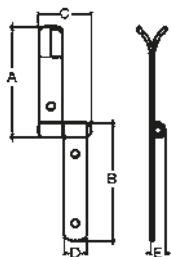
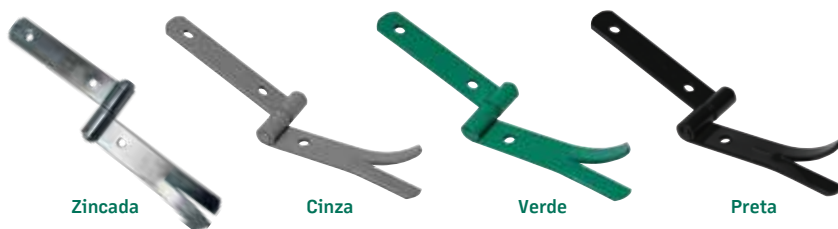

código zincada	código cinza	código verde	código preta	modelo	dimensões (mm)					chapa (mm)	peso (g)
					A	B	C	D	E		
505.05.0075	505.05.0001	505.05.0050	505.05.0026	6"	150	150	75	31	17	3	331
505.05.0076	505.05.0002	505.05.0058	505.05.0034	8"	150	200	75	31	17	3	359
505.05.0078	505.05.0022	505.05.0051	505.05.0027	reforçada 6"	150	150	75	31	20	4,7	456
505.05.0079	505.05.0009	505.05.0059	505.05.0035	reforçada 8"	150	200	75	31	20	4,7	488
505.05.0080	505.05.0003	505.05.0066	505.05.0042	reforçada 10"	150	250	75	31	20	4,7	554
505.05.0081	505.05.0004	505.05.0070	505.05.0048	reforçada 12"	150	300	75	31	20	4,7	605

## Dobradiça Portão para Chumbar Dupla



As dobradiças portão duplas possuem maior resistência que as simples por haver duas seções no eixo para resistir a flexão ao invés de uma.

Cores disponíveis:

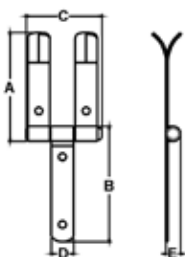
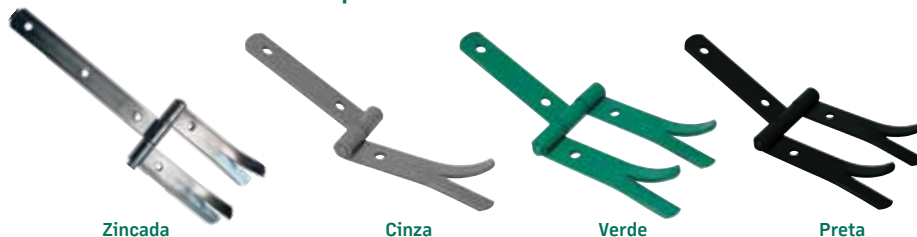

código zincada	código cinza	código verde	código preta	modelo	dimensões (mm)					chapa (mm)	peso (g)
					A	B	C	D	E		
505.05.0082	505.05.0005	505.05.0052	505.05.0028	6"	150	150	110	31	17	3	494
505.05.0083	505.05.0006	505.05.0060	505.05.0036	8"	150	200	110	31	17	3	526
505.05.0084	505.05.0023	505.05.0053	505.05.0029	reforçada 6"	150	150	110	31	20	4,7	688
505.05.0085	505.05.0010	505.05.0061	505.05.0037	reforçada 8"	150	200	110	31	20	4,7	728
505.05.0123	505.05.0014	505.05.0067	505.05.0043	reforçada 10"	150	250	110	31	20	4,7	780
505.05.0086	505.05.0008	505.05.0071	505.05.0047	reforçada 12"	150	300	110	31	20	4,7	837

As Dobradiças portão com parafuso simples ou duplas são indicadas para porteiras e portões de madeira ou metal. Apresentam uma ou duas hastes (conforme modelo), desenvolvidas para fixar com parafusos. Devido ao custo acessível, longa durabilidade e facilidade de instalação, é uma opção muito buscada no mercado. Com acabamento zincado ou em pintura a pó eletrostática, nas cores cinza, preta ou verde que confere a peça alta resistência a intempéries atmosféricas como sol, chuva, maresia, etc.

## Dobradiça Portão com Parafuso Simples



Cores disponíveis:

Zincada

Cinza

Verde

Preta

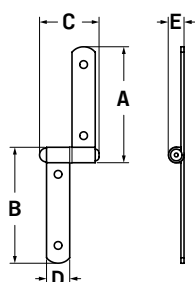

código zincada	código cinza	código verde	código preta	modelo	dimensões (mm)					chapa (mm)	peso (g)
					A	B	C	D	E		
505.05.0087	505.05.0011	505.05.0054	505.05.0030	6"	150	150	75	31	17	3	317
505.05.0088	505.05.0012	505.05.0062	505.05.0038	8"	150	200	75	31	17	3	364
505.05.0089	505.05.0024	505.05.0055	505.05.0031	reforçada 6"	150	150	75	31	20	4,7	457
505.05.0090	505.05.0013	505.05.0063	505.05.0039	reforçada 8"	150	200	75	31	20	4,7	496
505.05.0091	505.05.0014	505.05.0068	505.05.0044	reforçada 10"	150	250	75	31	20	4,7	558
505.05.0092	505.05.0015	505.05.0072	505.05.0048	reforçada 12"	150	300	75	31	20	4,7	612

## Dobradiça Portão com Parafuso Dupla

As dobradiças portão duplas possuem maior resistência que as simples por haver duas seções no eixo para resistir a flexão ao invés de uma.



Cores disponíveis:

Zincada

Cinza

Verde

Preta

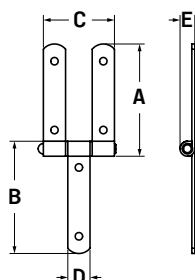

código zincada	código cinza	código verde	código preta	modelo	dimensões (mm)					chapa (mm)	peso (g)
					A	B	C	D	E		
505.05.0093	505.05.0016	505.05.0056	505.05.0032	6"	150	150	110	31	17	3	494
505.05.0094	505.05.0017	505.05.0064	505.05.0040	8"	150	200	110	31	17	3	528
505.05.0095	505.05.0025	505.05.0057	505.05.0033	reforçada 6"	150	150	110	31	20	4,7	671
505.05.0096	505.05.0018	505.05.0065	505.05.0041	reforçada 8"	150	200	110	31	20	4,7	722
505.05.0097	505.05.0019	505.05.0069	505.05.0045	reforçada 10"	150	250	110	31	20	4,7	774
505.05.0098	505.05.0020	505.05.0075	505.05.0049	reforçada 12"	150	300	110	31	20	4,7	838

## Fecho Redondo

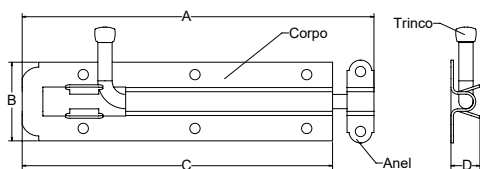

### Aplicação

Produto utilizado como tranca na construção de porteiras, portões, janelas e portas.

### Características técnicas:

Base em chapa de Aço ABNT 1008/1015 de 1,2 mm zincado branco.

Trinco em barra de aço ABNT 1008/1015 de Ø8 mm zincado branco.

Anel em chapa de aço ABNT 1008/1015 de 1,2 mm zincado branco.

código	modelo	dimensões (mm)			
		A	B	C	D
505.01.0001	4	122	38	102	14
505.01.0002	5	148	38	128	14
505.01.0003	6	170	38	150	14

## Fecho Chato para Cadeado

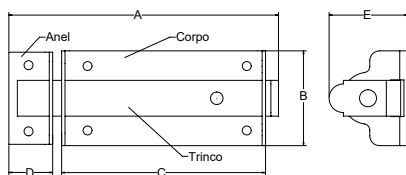
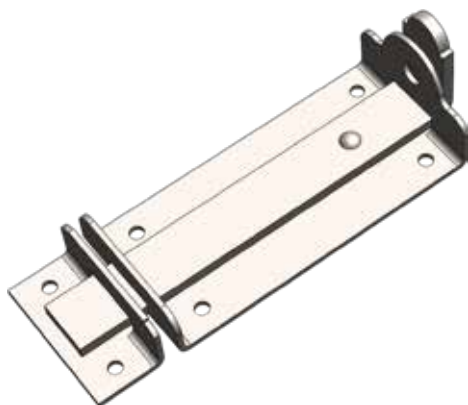

### Aplicação

Produto utilizado como tranca na construção de porteiras, portões, janelas e portas.

### Características técnicas:

Base em chapa de Aço ABNT 1008/1015 de 2 mm zincado branco.

Trinco em chapa de Aço ABNT 1008/1015 de 4,7 mm zincado branco.

Anel em chapa de Aço ABNT 1008/1015 de 2 mm zincado branco.

Mola do trinco, temperada, em Aço ABNT 1070 zincado branco.

código	modelo	dimensões (mm)				
		A	B	C	D	E
505.02.0001	4	100	53	64	25	44
505.02.0002	5	126	53	90	25	44
505.02.0003	6	150	53	114	25	44

## Arco Serra 12"

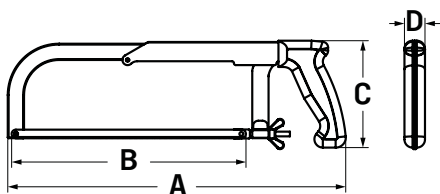

Cabo em polipropileno, arco em aço especial com acabamento em pintura eletrostática a pó.

Produto leve, de alta resistência e empunhadura ergonômica.

Extensor e porca borboleta podem ser comercializados separadamente.

**\*Produto Desmontável e Regulável**



acima, extensor;  
abaixo, porca borboleta



conjunto montado  
porca + extensor

código	modelo	dimensões (mm)				peso (g)
		A altura	B largura	C diâmetro interno	D corte	
506.01.0001	arco de serra 12" regulagem profissional	440	304	254	63	535
506.02.0001	extensor zamac 5/16" p/ arco de serra 12"	60	10	10	-	16
506.02.0002	porca borboleta 5/16" zamac p/ arco de serra 12"	30	20	12	-	8

## Gancho de Rede para Parafuso

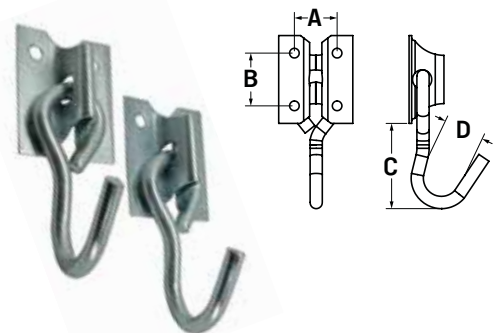

Indicado para pendurar redes de descanso, com **fixação por parafuso**.

Fabricado em aço especial com acabamento zincado branco trivalente, proporciona maior resistência à corrosão.

Para mais informações, especificações técnicas ou personalizações nos produtos, entre em contato com nossa empresa.

código	modelo	dimensões (mm)				peso (g)
		A	B	C	D	
503.10.0001	Zincado	24,5	30	50	25	78
505.40.0001	Inox	24,5	30	50	25	78

## Gancho de Rede para Alvenaria

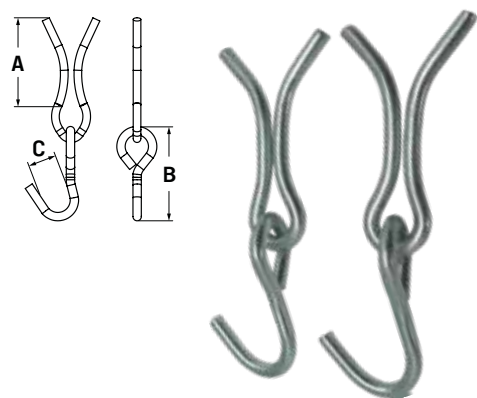

Indicado para pendurar redes de descanso, para **chumbar em paredes**

**de concreto e alvenaria**. Fabricado em aço especial com acabamento zincado branco trivalente, proporciona maior resistência à corrosão.

Para mais informações, especificações técnicas ou personalizações nos produtos, entre em contato com nossa empresa.

código	modelo	dimensões (mm)			peso (g)
		A	B	C	
503.10.0002	Zincado	80	25	25	104
505.40.0002	Inox	80	25	25	104

# Roldanas

Atualmente na linha de roldanas produzimos em três formas de fixação: gancho, parafuso e olhal, sendo 8 modelos de roldanas com rodas plásticas de polipropileno branco e os demais componentes em aço com acabamento zincagem branca trivalente e mais 11 modelos de roldanas com rodas metálicas e componentes em aço com acabamento fosfatizado e pintura eletrostática a pó, na cor cinza, totalizando 19 tipos de roldanas. As roldanas metálicas de 8 a 20 cm possuem a roda em ferro fundido cinzento, já as de 4 e 6 cm a roda é em Zamac.

## Roldana com Roda Metálica

Indicada para elevação de cargas com auxílio de corda.

Rodas metálicas e componentes fabricados em aço com acabamento fosfatizado e pintura a pó eletrostática, na cor cinza.

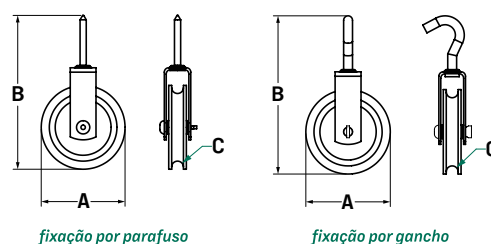

código	modelo	capacidade de carga (Kg)	dimensões (mm)			peso (g)
			A	B	C	
503.02.0001	4 cm parafuso	20	40	85	5	43
503.02.0002	6 cm parafuso	50	60	105	8	111
503.02.0003	4 cm gancho	20	40	80	5	51
503.02.0004	6 cm gancho	50	60	105	8	116
503.01.0003	8 cm gancho	70	80	155	10	340
503.01.0004	10 cm gancho	100	100	180	12	450
503.01.0005	12 cm gancho	120	120	200	14	700
503.01.0006	14 cm gancho	140	140	220	16	800
503.01.0007	16 cm gancho	160	160	234	18	1200
503.01.0008	18 cm gancho	180	180	285	20	1600
503.01.0009	20 cm gancho	200	200	295	22	2000

## Roldana com Roda Plástica

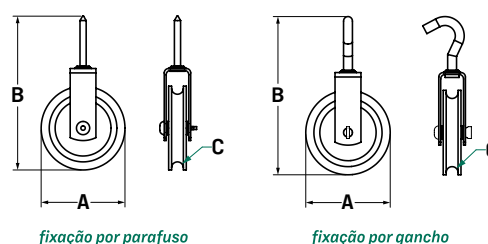

Indicada para elevação de cargas com auxílio de corda. Rodas plásticas de polipropileno branco; demais componentes fabricados em aço com acabamento em zincagem branca trivalente.

código	modelo	capacidade de carga (Kg)	dimensões (mm)			peso (g)
			A	B	C	
503.03.0001	2 cm olhal	10	20	65	4	17
503.03.0002	4 cm parafuso	20	40	85	5	19
503.03.0008	4 cm gancho	20	40	80	5	24
503.03.0004	6 cm parafuso	50	60	105	7	43
503.03.0007	6 cm gancho	50	60	105	7	50
503.03.0006	8 cm gancho	70	80	145	9	118

## Conjunto Varal Vai e Vem

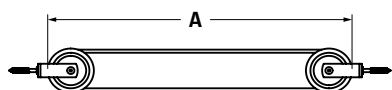

O kit para varal vai e vem inclui: 2 roldanas de plásticos com buchas de 8 mm para fixação na parede, 1 corda em polipropileno ou poliéster, disponível em comprimentos de 6 m e 10 m. Para outros conjuntos de varais para roupas ou aplicações especiais, consulte nossa empresa.

código	modelo	dimensões (m)		comprimento total corda (m)	capacidade de carga (kg)	peso (g)
		A	B			
503.12.0001	3 m	3		6	30	80
503.12.0002	5 m	5		10	40	160

## Conjunto Varal Elevação

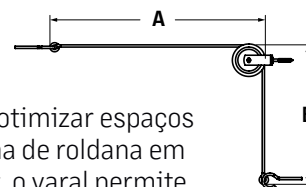

O conjunto Varal de Elevação é prático e ideal para otimizar espaços em ambientes internos e externos. Com um sistema de roldana em polipropileno e corda em polipropileno ou poliéster, o varal permite elevação e descida das roupas de maneira fácil e segura, garantindo que elas fiquem fora do alcance ou obstrução no ambiente.

O kit acompanha: 1 roldana plástica de 6 cm; corda em polipropileno ou poliéster de 7 m ou 12 m; um olhal e buchas.

código	modelo	dimensões (m)		comprimento total corda (m)	capacidade de carga (kg)	peso (g)
		A	B			
503.12.0003	5 m	5	2	7	40	134
503.12.0004	10 m	10	2	12	40	160

## Corda



### Aplicação

Nossa **corda** pode ser utilizada para diversas finalidades, como por exemplo em varais.

### Características técnicas:

Corda produzida em nylon com  $\varnothing 4,5$  mm.

modelo	comprimento (m)	diâmetro (mm)
503.12.0008	15	3,5
503.12.0009	20	3,5
503.12.0010	30	3,5
503.12.0011	15	4
503.12.0012	20	4
503.12.0013	30	4

# Terminais/fixadores e acessórios para cabos de aço

## Clips Metálicos para Cabos de Aço

### Grampo Tipo U Leve



Também conhecidos grampos leve tipo U, os **Clips para Cabos de Aço** são acessórios resistentes, amplamente utilizados nos processos de fixação, amarração e elevação de cargas para a construção de laços e amarrações em cabos de aço. São dispositivos mecânicos que consistem em um parafuso tipo U, base e porcas e permitem que duas tramas de cabos de aço sejam pressionados entre si quando os parafusos são apertados.

O corpo dos clips nas bitolas a partir de 1/2" são fabricadas em ferro fundido nodular; braçadeira e porcas em aço carbono com acabamento zincado branco trivalente. Já as bitolas de 1/8" a 3/8" o corpo é ZAMAC.

Atenção! Para a correta utilização siga as normas NBR de montagem.

código zincado	bitola	tamanho nominal (mm)	torque de aperto Nm	quantidade de grampos	dimensões (mm)			peso (g)	Ø braçadeira (mm) *	bitola
					A	B	C			
504.06.0002	1/8"	3	SEM ESPECIFICAÇÃO	SEM ESPECIFICAÇÃO	23	20	10	12	4	3/16"
504.06.0003	3/16"	5	2	3	25	23	11	17	4	3/16"
504.06.0004	1/4"	6	3,5	3	31	25	14	31	5,2	M6
504.06.0005	5/16"	7	6	4	40	33	18	55	6,9	5/16"
504.06.0006	3/8"	10	9	4	42	37	20	75	6,9	5/16"
504.05.0001	1/2"	13	33	4	55	46	24	140	8,4	3/8"
504.05.0002	5/8"	16	49	4	65	52	27	200	9,8	7/16"
504.05.0003	3/4"	18	68	5	75	60	32	310	10,7	M10
504.05.0004	7/8"	22	107	5	85	72	31	440	12,7	M14
504.05.0005	1"	24	147	5	95	75	35	514	12,7	M14

\* diâmetro do arame da braçadeira

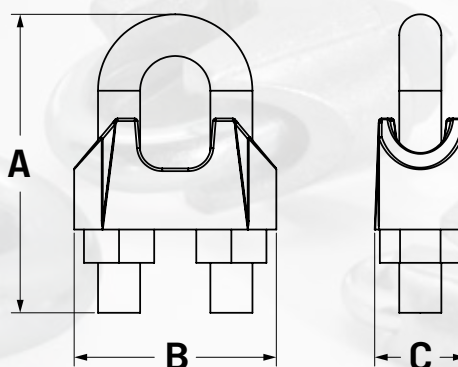

## Esticador Metálico para Cabos de Aço



terminais olhal-gancho



terminais olhal-olhal



terminais gancho-gancho

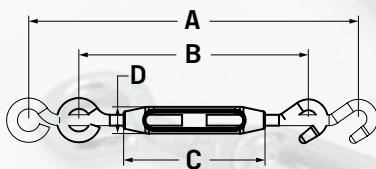

Os Esticadores Metálicos para Cabos de Aço são componentes essenciais utilizados para tensionar cabos de aço em processos de fixação, amarração e movimentação de cargas. Eles são ideais para retirar folgas e esticar os cabos de forma segura.

**Os esticadores consistem em um corpo metálico central com terminais de conexão em suas extremidades. Os terminais podem ser configurados em diversas combinações: Olhal-Gancho, Olhal-Olhal ou Gancho-Gancho, proporcionando versatilidade de uso. A rosca nos terminais em sentidos contrários permitem ajustar a tensão ao girar o corpo do esticador, garantindo a força de tração desejada.**

**O esticador Olhal-Olhal aceita uma carga máxima de trabalho maior. Esta linha de esticadores de ser usada em aplicações submetidas a carga estática.**

**Para mais informações técnicas, aplicações específicas ou opções personalizadas, entre em contato com nossa equipe.**

código zincada	modelo	material do corpo	dimensões (mm)				capacidade de trabalho (kfg)	peso (g)
			A	B	C	D		
504.04.0001	3/16"	ZAMAC	153	104	76	15	NÃO ESPECIFICADO	72
504.04.0003		ZAMAC	193	130	89	18	NÃO ESPECIFICADO	87
504.01.0003	OLHAL-GANCHO	5/16"	230	161	114	21	NÃO ESPECIFICADO	180
504.01.0004		3/8"	261	182	128	25	200	313
504.01.0005		1/2"	315	218	152	32	320	574
504.01.0006		5/8"	395	269	194	38	630	1110
504.01.0007		3/4"	459	319	222	39	1000	1640
504.01.0008		7/8"	542	388	251	51	1250	2992
504.01.0009		1"	656	456	295	52	1800	3710

código zincada	modelo	material do corpo	dimensões (mm)				capacidade de trabalho (kfg)	peso (g)
			A	B	C	D		
504.04.0002	3/16"	ZAMAC	153	104	76	15	NÃO ESPECIFICADO	72
504.04.0004		ZAMAC	193	130	89	18	NÃO ESPECIFICADO	87
504.01.0013	OLHAL-OLHAL	5/16"	230	161	114	21	NÃO ESPECIFICADO	180
504.01.0014		3/8"	261	182	128	25	400	313
504.01.0015		1/2"	315	218	152	32	800	574
504.01.0016		5/8"	395	269	194	38	1250	1110
504.01.0017		3/4"	459	319	222	39	2000	1640
504.01.0018		7/8"	542	388	251	51	2500	2992
504.01.0019		1"	656	456	295	52	3600	3710

código zincada	modelo	material do corpo	dimensões (mm)				capacidade de trabalho (kfg)	peso (g)
			A	B	C	D		
504.04.0005	3/16"	ZAMAC	153	104	76	15	NÃO ESPECIFICADO	72
504.04.0006		ZAMAC	193	130	89	18	NÃO ESPECIFICADO	87
504.01.0022	GANCHO-GANCHO	5/16"	230	161	114	21	NÃO ESPECIFICADO	180
504.01.0023		3/8"	261	182	128	25	200	313
504.01.0024		1/2"	315	218	152	32	320	574
504.01.0025		5/8"	395	269	194	38	630	1110
504.01.0026		3/4"	459	319	222	39	1000	1640
504.01.0027		7/8"	542	388	251	51	1250	2992
504.01.0028		1"	656	456	295	52	1800	3710

# Ferramentas

## Corta Galho



Dispositivo desenvolvido para cortar galhos e gravetos de árvores e arbustos, de maneira prática e fácil. Deve ser utilizado acoplado a um cabo de madeira (vendido separadamente), proporcionando maior conforto mesmo na poda de árvores mais altas e galhos de difícil alcance.

O corta galho está disponível em duas versões: normal e força dupla. A versão dupla conta com uma roldana que diminui a força utilizada pela metade.

Corpo produzido em chapa de aço 1,50 mm; navalha em chapa de aço 2,65mm com tempera no corte por indução; Acabamento em pintura eletrostática a pó, nas cores laranja (corpo) e preto (lâmina), garante maior resistência às intempéries e prolonga a vida útil do produto.

Corda de acionamento com 4m de comprimento

código	modelo	dimensões (mm)				peso (g)
		A altura	B largura	C diâmetro interno	D corte	
501.01.0001	corta galho	325	148	33	23	458
501.01.0003	corta galho força dupla	325	148	33	23	477

## Corta Galho Força Dupla Com Serrote

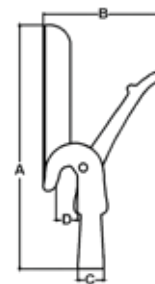

Dispositivo desenvolvido para cortar galhos e gravetos de árvores e arbustos, de maneira prática e fácil. Deve ser utilizado acoplado a um cabo de madeira (vendido separadamente), proporcionando maior conforto mesmo na poda de árvores mais altas e galhos de difícil alcance.

Corpo produzido em chapa de aço 1,50mm; Navalha em chapa de aço 2,65mm com tempera no corte por indução; Acabamento em pintura eletrostática a pó, nas cores laranja (corpo) e preto (lâmina), garante maior resistência às intempéries e prolonga a vida útil do produto. Corda de acionamento de 4m de comprimento e serrote com chapa de aço ABNT 1070, espessura 1,1mm com dentes temperados e travados, com comprimento útil de corte de 230mm.

código	modelo	dimensões (mm)				peso (g)
		A altura	B largura	C diâmetro interno	D corte	
501.01.0002	corta galho força dupla com serrote	460	148	33	23	623

## Corta Galho

Dispositivo desenvolvido para cortar galhos e gravetos de árvores e arbustos, de maneira prática e fácil. Deve ser utilizado acoplado a um cabo de madeira (não fornecido), proporcionando maior conforto mesmo na poda de árvores mais altas e galhos de difícil alcance. O

modelo tradicional apresenta 2 versões: com ou sem serrote. Corpo produzido em chapa de aço 1,50 mm; Navalha em chapa de aço 2,65 mm; Acabamento em pintura a pó eletrostática, nas cores laranja (corpo) e preto (lâmina), garante maior resistência às intempéries e prolonga a vida útil do produto

### Características técnicas

- Corpo em chapa de Aço ABNT 1008/1015
- Navalha em chapa de Aço ABNT 1045
- Corda com 3,5 mm x 3,5m de polipileno.
- Cabos em madeira



**Cabo vendido separadamente**

item	codigo	descrição	especificações do cabo	especificações do cabo		
				A	B	C
37	501.01.0001	Corta Galho	C/ cabo madeira 33cm	135	33	25

## Morsa de Bancada Barra T

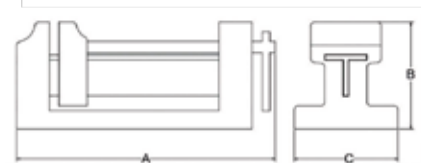

### Aplicação

Produto utilizado para auxiliar em montagens em marcenarias e serralherias em geral.

### Características técnicas:

Corpo em Ferro Fundido Nodular com pintura eletrostática a pó.

Garra Móvel em Ferro Fundido Nodular com pintura eletrostática a pó.

Trilho T em Aço ABNT 1020 de 4,76mm zincado amarelo.

Fuso em Aço ABNT 1008/1015 de Ø14,00 zincado amarelo.

código	dimensões (mm)			abertura
	A	B	C	
507.03.0004	290	115	110	140

## Sargento Morsa T

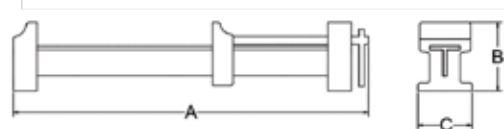

### Aplicação

Produto utilizado para auxiliar em montagens em marcenarias e serralherias em geral.

### Características técnicas:

Garra Fixa em Ferro Fundido Nodular com pintura eletrostática a pó.

Garras Móveis em Ferro Fundido Nodular com pintura eletrostática a pó.

Trilho T em Aço ABNT 1020 de 4,76mm zincado amarelo.

Fuso em Aço ABNT 1008/1015 de Ø14,00 zincado amarelo.

código	modelo	dimensões (mm)			abertura
		A	B	C	
507.03.0006	0,8	920	102	59	800
507.03.0001	1	1250	102	59	1000
507.03.0002	1,5	1700	102	59	1500
507.03.0003	2	2250	102	59	2000
507.03.0005	2,5	2720	102	59	2500

## Sargento

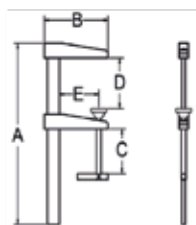
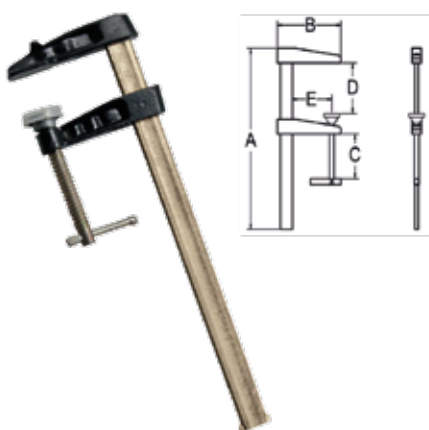

Ideal para a fixação de peças na indústria, carpintaria, marcenaria, alvenaria, construção civil, serralheria, marmoraria, trabalhos manuais e artesanais, entre outros. Corpo em ferro fundido nodular com pintura eletrostática a pó na cor preta, rosca e haste de aperto em aço carbono com acabamento zincado.

código	modelo	dimensões (mm)					peso (g)
		A	B	C	D (abertura)	E	
507.02.0001	6/20	265	100	50	200	60	523
507.02.0002	6/30	370	100	50	300	60	506
507.02.0003	8/40	495	130	55	400	80	1106
507.02.0004	8/60	695	150	55	600	80	1315
507.02.0005	10/50	590	150	55	500	100	1727
507.02.0006	10/80	890	150	70	800	100	2180
507.02.0007	12/100	1150	175	75	1000	120	2580

## Grampo C

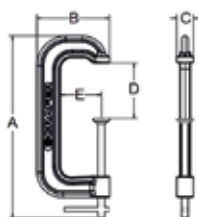

É utilizado para fixar, imobilizar e segurar objetos em superfícies planas. Ideal para trabalhos de soldagem, carpintaria e marcenaria. Corpo em ferro fundido nodular com pintura a pó eletrostática na cor preta, rosca e haste de aperto em aço carbono com acabamento zincado.

código	modelo	dimensões (mm)					peso (g)
		A	B	C	D	E	
507.01.0001	2	123	57	18	50	29	229
507.01.0002	3	172,8	82	26,6	73,8	35	430
507.01.0003	4	210	97	28	100	40	680
507.01.0004	6	280	111	30	150	50	930
507.01.0005	8	340	143	33	203	74	1460
507.01.0006	10	413	151	34	265	75	2065
507.01.0007	12	467	173	37	315	88	3010

## Carregador de Blocos



O acessório criado para facilitar a locomoção de tijolos e blocos na construção civil. Com capacidade para até 25kg ele é produzido em aço AISI 1020 na cor preta. A ferramenta que vai facilitar o dia a dia na sua construção.

código	modelo	status	componentes	material corpo	peso(kg)	dimensões (mm)			Tratamento Superficial	cores	capacidade de carga	embalagem
						A	B	C				
506.03.0001	24	Disponível	Corpo	Aço AISI 1020	1,935	Mín: 442	70	175	Fosfatização e Pintura Epóxi	Preto	25 kg	embalagem individual
			Braço			Máx: 607						
						Ajuste de regulagem a cada: 15						

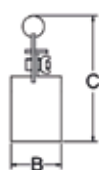
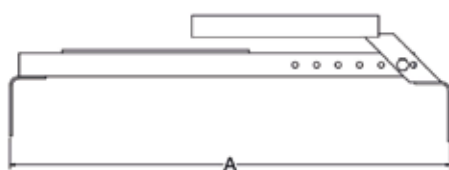

# Martelo

O martelo de PVC é utilizado em diversas situações em que um martelo convencional de metal pode danificar a superfície de contato.

## Principais usos do martelo de PVC:

**Trabalhos em superfícies delicadas:** como em peças de madeira, plástico, vidro ou metal com acabamento delicado. Ele é frequentemente utilizado em trabalhos de artesanato, montagem de móveis, instalação de pisos laminados e outros serviços que exigem cuidado para não riscar ou amassar as peças.

**Ajustes finos:** Em situações em que é necessário fazer ajustes precisos em peças, o martelo de PVC é uma ferramenta útil. Sua cabeça de plástico permite golpes mais suaves e controlados, evitando que a peça seja danificada.

**Assentamento de pisos:** Na instalação de pisos cerâmicos, porcelanatos ou outros revestimentos, o martelo de PVC é utilizado para assentar as peças, garantindo que fiquem niveladas e bem fixadas.

**Trabalhos em encanamentos:** Em instalações hidráulicas, o martelo de PVC pode ser utilizado para ajustar conexões e tubos sem danificá-los.

**Manutenção em geral:** O martelo de PVC é uma ferramenta versátil que pode ser utilizada em diversas tarefas de manutenção em geral, tanto em casa quanto em ambientes profissionais.

## Características técnicas

- Martelo em PVC flexível
- Dureza média 60 Shore A
- Cabos em madeira lixada

## Vantagens do martelo de PVC:

**Não danifica superfícies:** A principal vantagem do martelo de PVC é que ele não riscar nem amassa as superfícies de contato, o que o torna ideal para trabalhos em peças delicadas.

**Leve e fácil de usar:** O martelo de PVC é geralmente mais leve do que os martelos de metal, o que facilita o manuseio e reduz a fadiga durante o uso.

**Durável:** O PVC é um material resistente e durável, o que garante que o martelo terá uma longa vida útil.

**Versátil:** O martelo de PVC pode ser utilizado em diversas situações, o que o torna uma ferramenta útil para ter em casa ou no trabalho.

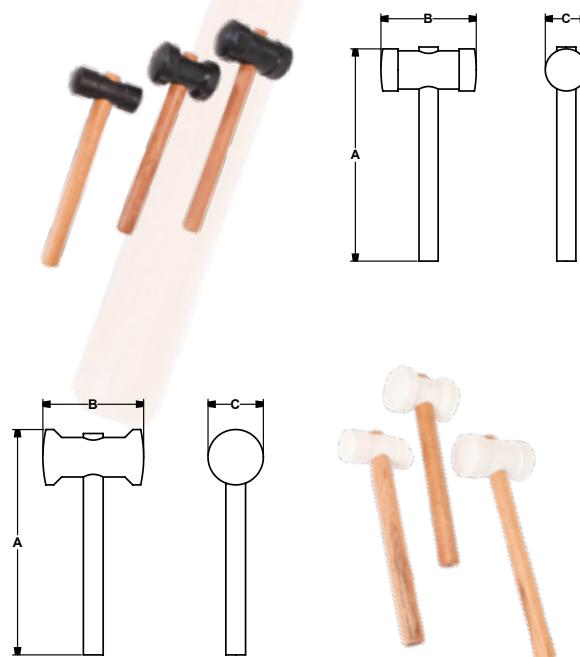

item	codigo	descrição	dimensão (mm)			peso (g)
			A	B	C	
30	508.03.0001	martelo pvc 40 mm branco	260	90	40	170
31	508.03.0005	martelo pvc 60 mm branco	310	120	60	415
32	508.03.0003	martelo pvc economico 60 mm branco	310	110	80	340
33	508.03.0002	martelo pvc 40 mm preto	260	90	40	170
34	508.03.0004	martelo pvc economico 60 mm preto	310	110	80	340
35	508.03.0006	martelo pvc 60 mm preto	310	120	60	415
36	508.03.0007	martelo pvc 80 mm preto	310	110	80	600

# Agricultura/Jardinagem e Construção Cívil

## Enxadas

A enxada é uma ferramenta agrícola essencial usada para cavar, remover ervas daninhas, preparar canteiros de plantio e executar várias outras tarefas no jardim e no campo. Ela é essencial para o preparo do solo, permitindo que os agricultores realizem tarefas como capina, aração e revolvimento da terra, promovendo assim um ambiente propício para o crescimento das plantas.

### Características técnicas

- Aço SAE 1070
- Dureza: 46 a 50 RC
- Afiada
- Material sustentável
- Acabamento preto

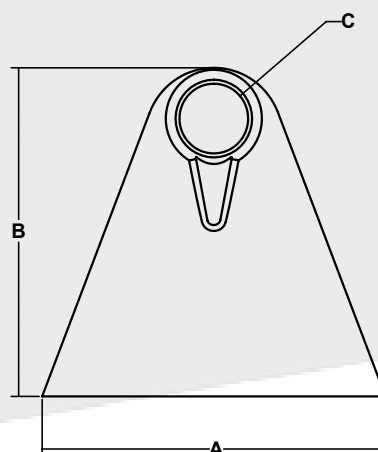
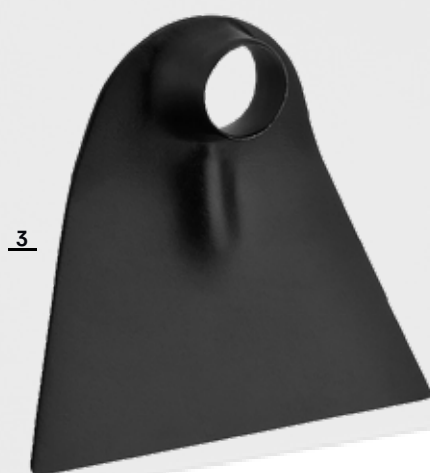
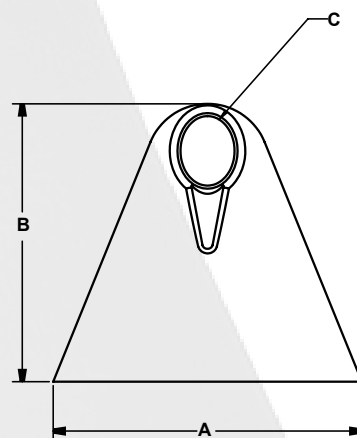

item	codigo	descrição	ref	especificações do cabo	dimensão (mm)		
					A	B	C (olho)
1	510.01.0001	enxada sul olho oval	NR. 7	S/ cabo	175	165	35x45
2	510.01.0002	enxada sul olho oval	NR. 8	S/ cabo	190	180	35x45
3	510.01.0005	enxada sul olho redondo	NR. 8	S/ cabo	190	180	35

# Enxadas

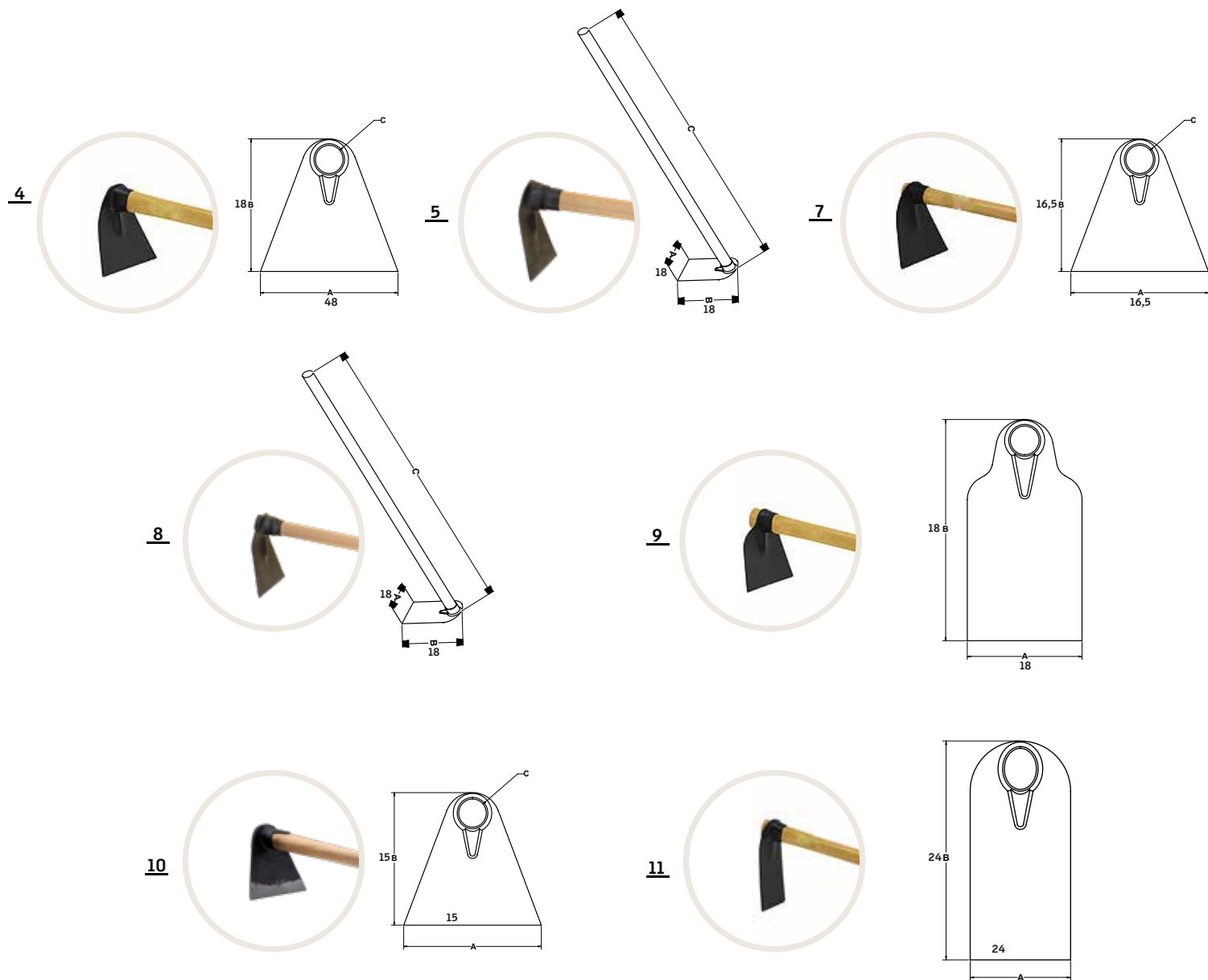

item	codigo	descrição	ref	especificações do cabo	dimensão (mm)			
					A	B	C	olho
4	510.02.0001	enxada sul largo olho oval	NR. 7	C/ cabo	165	165	1250	35x45
5	510.02.0002	enxada sul olho oval	NR. 8	C/ cabo	180	180	1250	35x45
7	510.02.0006	enxada sul olho redondo	NR. 8	C/ cabo	180	180	1250	35
8	510.02.0008	enxada sul olho redondo com ponteira	NR. 8	C/ cabo e ponteira plástica	180	180	1230	35
9	510.02.0009	enxada sul italiana olho oval	NR. 8	C/ cabo	180	180	1250	35x45
10	510.02.0012	enxada colonial olho redondo	NR. 7	C/ cabo	150	150	1250	36
11	510.02.0015	enxadão sul olho oval	----	C/ cabo	240	240	970	30x40

# Pás

A pá é uma ferramenta manual amplamente utilizada em diversas atividades, como jardinagem, construção civil e agricultura. Com uma lâmina larga e plana, a pá é projetada para cavar, mover ou misturar materiais como terra, areia, cascalho e outros tipos de solo.

## Características técnicas

- Aço com alto teor de carbono
- Forjada com virola
- Acabamento preto
- Cabos em madeira

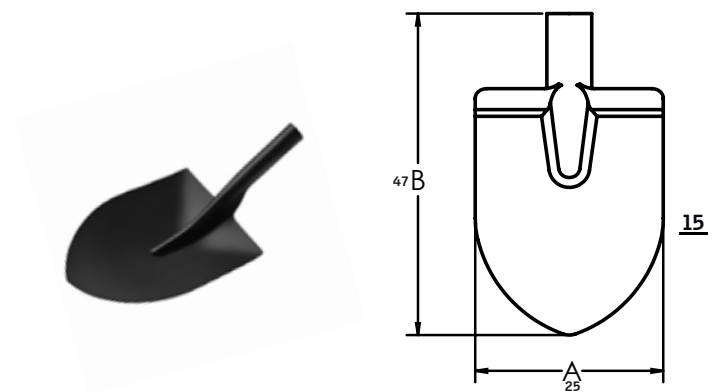
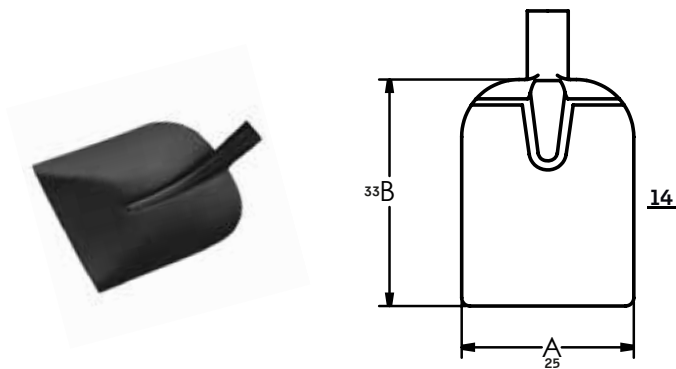
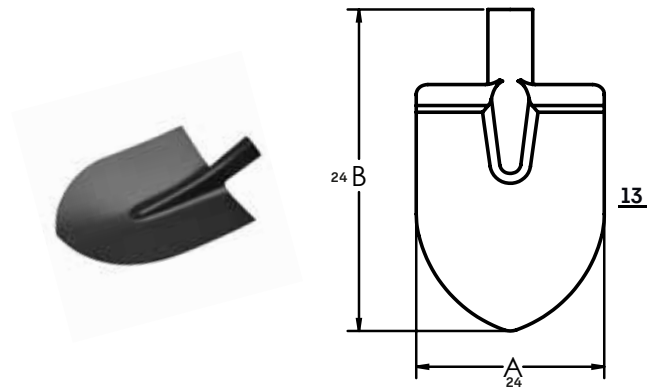
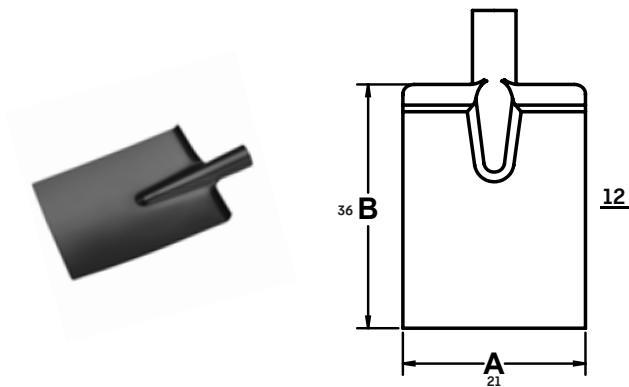

item	codigo	descrição	ref	especificações do cabo	dimensão (mm)		
					A	B	olho
12	510.03.0001	pa pequena vanga quadrada	NR. 3	S/ cabo	210	360	35
13	510.03.0003	pa pequena aj. frankfurt	NR. 2	S/ cabo	240	240	35
14	510.03.0004	pa pequena aj. reta argamassa	NR. 2	S/ cabo	250	330	35
15	510.03.0005	pa grande aj.bico	NR. 3	S/ cabo	250	470	30

# Pás

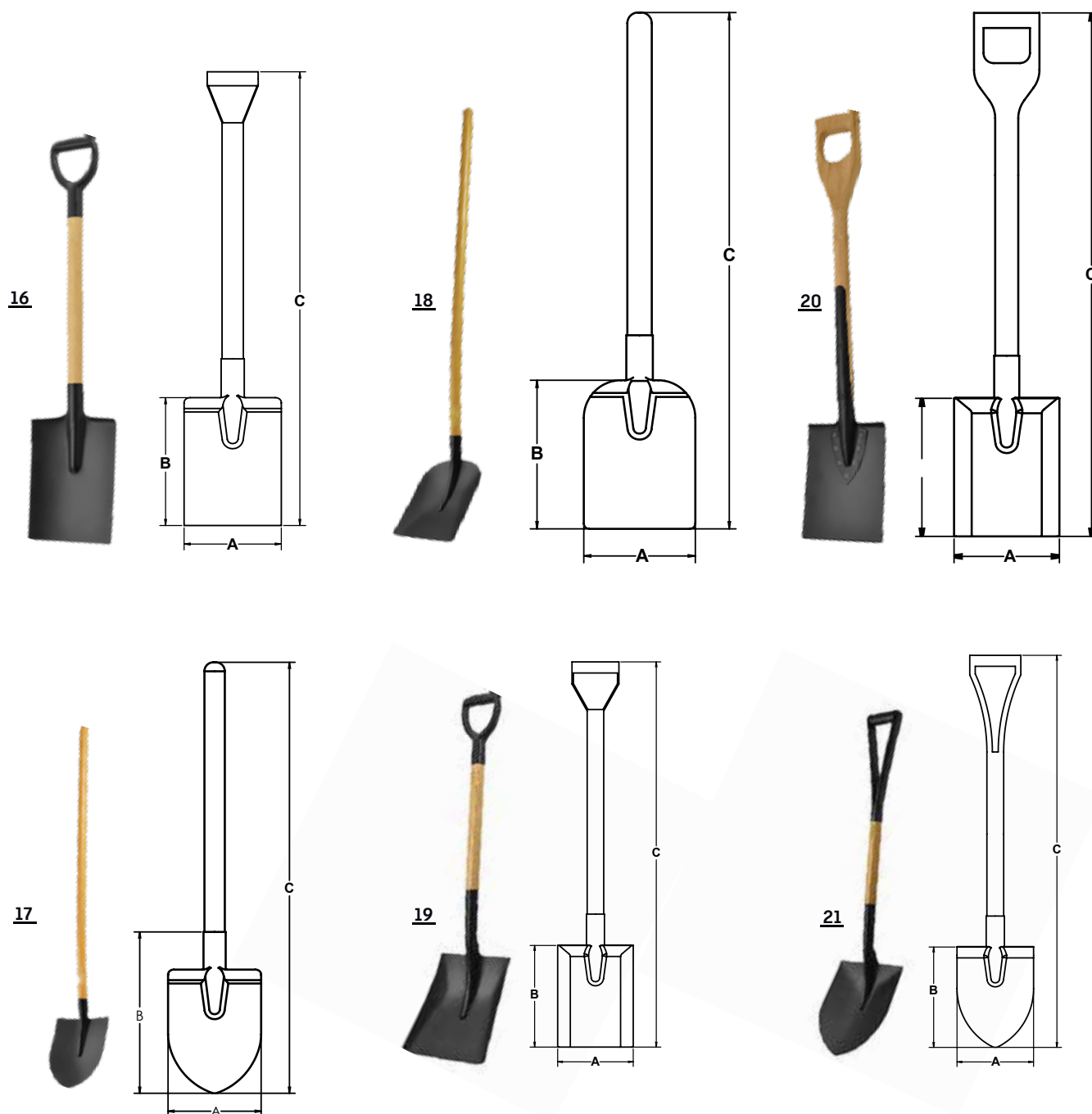

item	codigo	descrição	ref	especificações do cabo	dimensão (mm)			
					A	B	C	olho
16	510.04.0001	pa pequena vanga quadrada	NR. 3	C/ cabo Y plástico 74cm	210	360	980	35
17	510.04.0005	pa pequena aj. frankfurt	NR. 2	C/ cabo curvo 125cm	240	340	1500	35
18	510.04.0006	pa pequena aj. argamassa	NR. 2	C/ cabo 125cm	250	330	1460	35
19	510.04.0007	pa grande aj. qda	NR. 3	C/ cabo Y plástico 74cm	255	460	1000	30
20	510.04.0008	pa cortadeira sete-cravos	NR. 3	C/ cabo D plástico 90cm	200	490	1120	---
21	510.04.0009	pa grande aj. bico	NR. 3	C/ cabo Y madeira 74cm	250	470	1060	30

## Foice

A foice é uma ferramenta agrícola utilizada para cortar plantas, especialmente gramíneas e cereais. Ela consiste em uma lâmina curva presa a um cabo longo, permitindo que o agricultor ou trabalhador rural corte as plantas com facilidade.

### Características técnicas

- Aço SAE 1070
- Dureza 46 a 50 RC
- Forjada
- Afiada e desbastada
- Acabamento preto
- Cabos em madeira



22

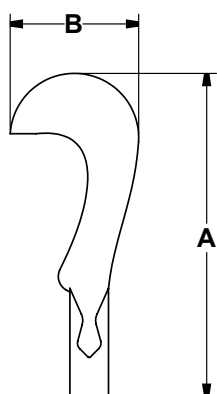

23

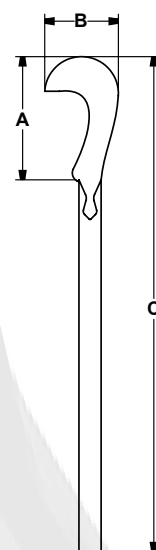

item	codigo	descrição	especificações do cabo	dimensão (mm)		
				A	B	C (olho)
22	510.05.0002	foice sul 10"	---	380	180	35
23	510.06.0002	foice sul 10"	C/ cabo madeira 100cm	190 (boca)	1240	35

## Machado Lenhador

Machado é uma ferramenta de corte, geralmente utilizada para desbastar, cortar ou dividir materiais como madeira. Com uma lâmina afiada e um cabo robusto, o machado é uma das ferramentas mais antigas da humanidade, sendo essencial em atividades de marcenaria e construção. Sua eficácia se deve à combinação do peso da lâmina e ao design que permite uma aplicação de força concentrada, facilitando o corte de materiais densos.

### Características técnicas

- Largo
- Aço SAE 1045
- Dureza 46 a 50 RC
- Afiado
- Desbastado
- Forjado e temperado
- Cabo de madeira 100cm

24

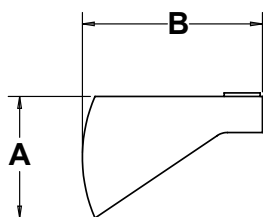

25

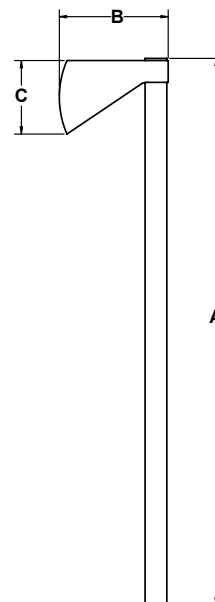

item	codigo	descrição	especificações do cabo	dimensão (mm)		
				A	B	C
24	510.07.0001	machado largo 3.5 £	---	135	200	35x60 (olho)
25	510.08.0001	machado largo 3.5 £	C/ cabo	980	200	135

## Machadinho Doméstico

O machadinho é uma ferramenta multifuncional que pode ser utilizada para diversas atividades. Alguns usos comuns incluem: Preparação de lenha, Acampamentos e atividades ao ar livre, Emergências e sobrevivência, Trabalhos de jardinagem e agricultura e Artesanato e escultura

### Características técnicas

- Aço SAE 1070
- Dureza 42 a 46 RC
- Olho soldado
- Fio polido
- Cabos em madeira

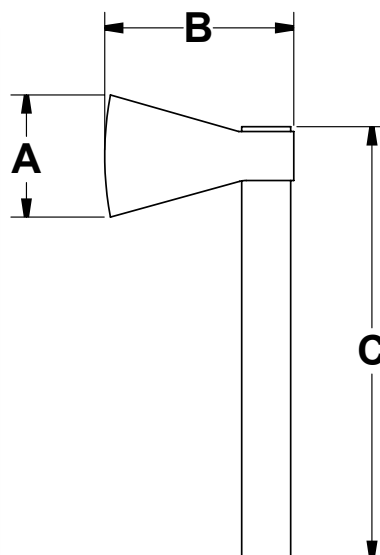

item	codigo	descrição	especificações do cabo	dimensão (mm)		
				A	B	C
26	510.08.0003	machadinho doméstico	C/ cabo madeira 33cm	109	135	340

## Picareta

O principal uso da picareta consiste em quebrar ou remover rochas e pedras, bem como escavar a terra. Sendo assim, ela é amplamente utilizada em obras e minas para a escavação dos túneis. Antes da introdução das escavadeiras modernas, o trabalho era realizado manualmente nesses locais.

### Características técnicas

- Ponta e pá larga
- Aço SAE 1045
- Dureza 42 a 46 RC
- Forjada
- Temperada
- Afiada
- Cabo de madeira 92cm

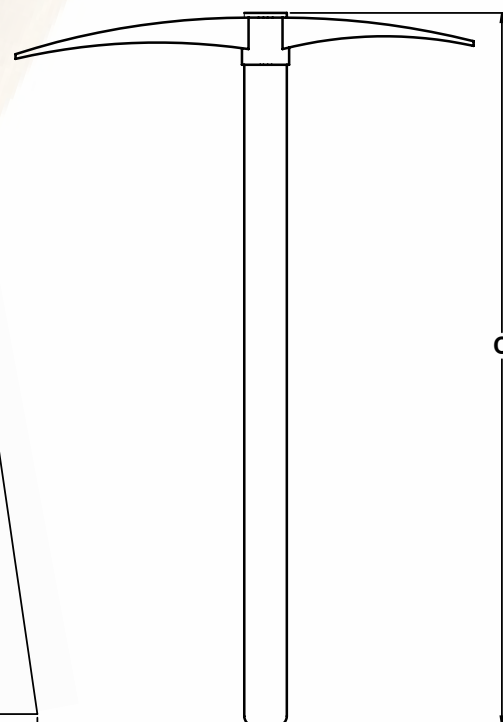
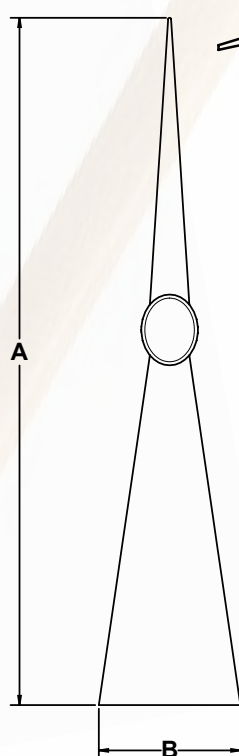
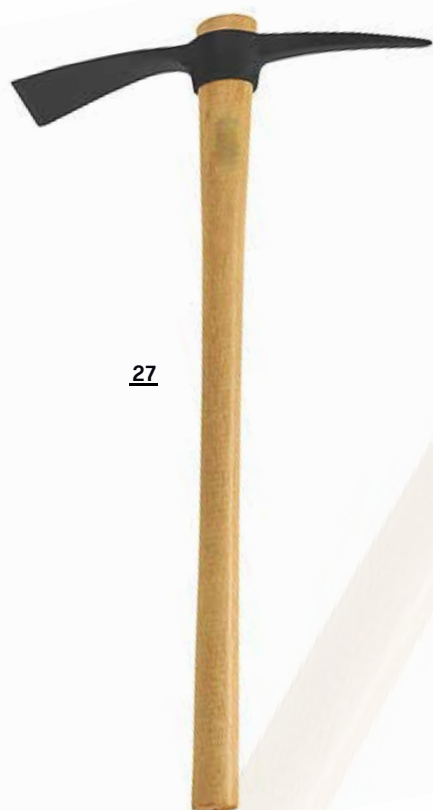

item	codigo	descrição	especificações do cabo	dimensão (mm)			
				A	B	C	D
27	510.10.0001	picareta alvião ponta e pá larga	C/ cabo madeira 92cm	500	100	920	40x70

## Cavadeira

A cavadeira é uma ferramenta versátil usada na jardinagem, agricultura e construção civil. Ela serve para cavar, remover raízes, abrir covas para o plantio e descompactar o solo.

**Características técnicas**

- Cabo de madeira
- Acabamento preto

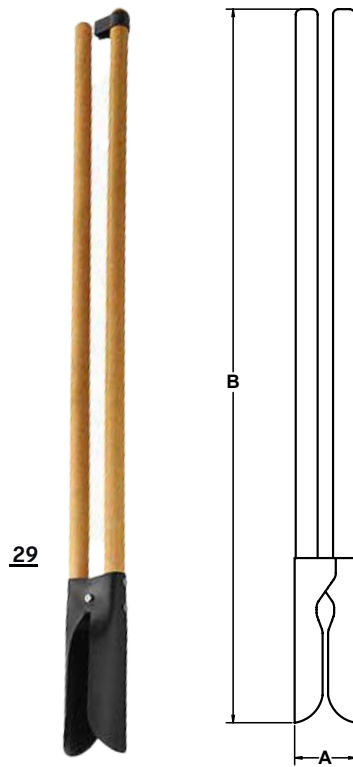
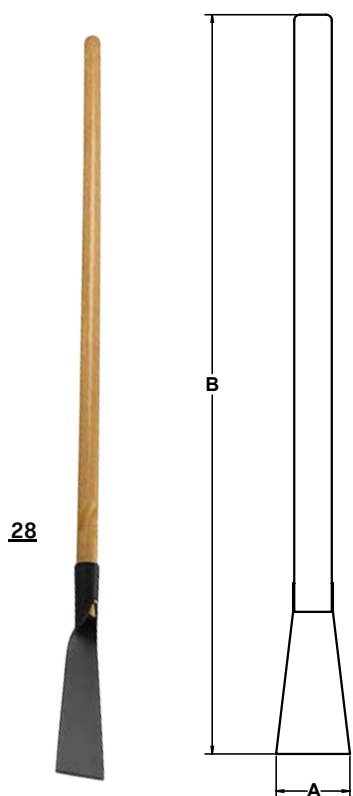

item	codigo	descrição	especificações do cabo	dimensão (mm)		
				A	B	C
28	510.12.0001	cavadeira simples reta ou goiva, aço sae 1070	C/ cabo 125cm	100	1500	35
29	510.12.0002	cavadeira articulada - standard, aço sae 1045	Salva mão plástico, c/ cabo 110cm	100	1320	---

# Serviços de Produção e Ferramentaria

A CRAFER conta com uma equipe de técnicos qualificados e longa experiência na área da produção e ferramentaria. Possui uma excelente estrutura e um conjunto de máquinas composto por tornos e centros de usinagem CNC, prensas, fresadoras e muitas outras.



**Crafer Ferragens e Ferramentas**  
Rua Weinmann, 21  
Bairro Fazendo São Borja  
São Leopoldo - RS - Brasil  
CEP 93044-828

**Tel.: (51) 4040-4032**  
vendas@crafer.com.br



[crafer.com.br](http://crafer.com.br)

Rev.02 mar/25

*As imagens e os dados técnicos constantes nesta edição refletem a realidade atual dos produtos apresentados. Tendo em vista o compromisso com a evolução técnica e inovação contínua, a MGM se reserva o direito de a qualquer momento alterar as dimensões, pesos, cores e outras propriedades, bem como cancelar a produção de artigos sem que isso justifique qualquer sanção legal para a empresa.*